

# FOCUS TECHNIQUE SUR LES ÉPANDEURS HVS

*Guide technique pour faire le bon achat*



**Lebowitch**

# ÉPANDEURS HVS

## DES MACHINES TOUT-TERRAIN SURBAISSÉES DE TYPE « MONTAGNE »

Équipements standard ✓ ou en option +

✓

170 ou 191 cm selon le modèle

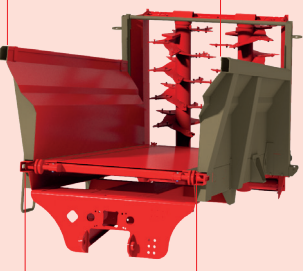

130 ou 150 cm selon le modèle

**Caisse évasée et monobloc** avec tôles latérales en une seule pièce pour faciliter l'évacuation de la marchandise.

✓

**Casquette de protection** avec grille autonettoyante.



✓



**Protection avec de la peinture bicomposant (qualité industrielle 2K)**

(A) Caisse en tôle d'acier HLE ST420 (épaisseur : 4 mm).

(B) Grenailage.

(C) Couche de primer 2K posée directement après le grenailage + flash-off avant l'application de la finition.

(D) Finition avec de la peinture 2K et un effet martelé.

+

**Centrale hydraulique** avec commande électrique. Réservoir de 120 l pour les HVS 37S08 et 42S09, et de 140 l pour les autres modèles.



✓

**Système électrohydraulique** protégé sous la caisse.

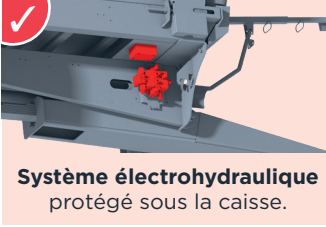

✓

**Porte-documents** avec livre de pièces personnalisé.



+

**Cales de roues**

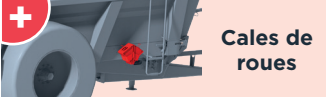

+

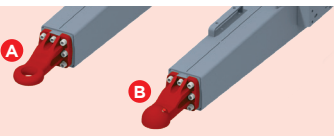

**Choix d'œillets**

(A) Boulonné Ø 50 mm (standard)

(B) Boulonné à boule (option)

+

**Grand choix de pneus**

- Ø 1 550 à 2 060 mm
- Largeur : 467 à 680 mm
- Pneus des plus grandes marques **BKT** **ALLIANCE** **Mitas**



460/85R34 520/85R38 580/70R38 620/75R26 650/85R38

Et bien d'autres !

✓

**Béquille hydraulique** avec pompe à main.



+

**Timon avec ressort, réglable en hauteur** (sauf modèles 37S08 et 42S09).

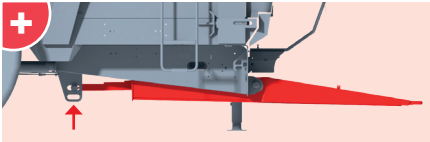

✓

**Freinage pneumatique**



CE

+

**Freinage hydraulique**

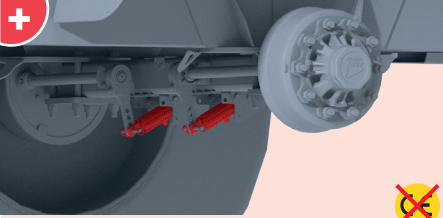

CE

+

**Freinage mixte** (hydraulique et pneumatique)

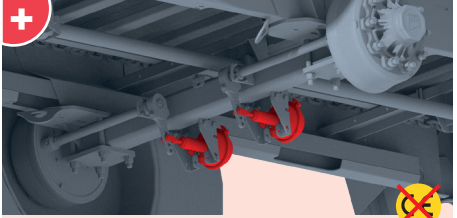

CE

✓

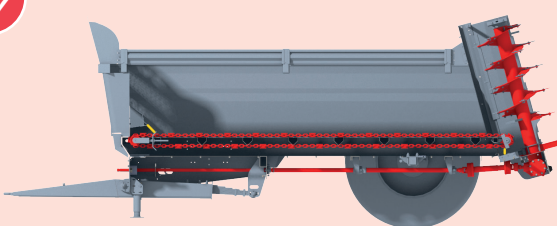

**Chaîne cinématique avec transmission sous l'essieu surbaissé** (idéal pour les terrains en pente).  
Bagues d'usure sur paliers arrière.  
Roue libre sur cardan arrière.  
Bavettes d'étanchéité avant et sur la table d'épandage.

✓



**Cardan grand angle** avec sécurité à cames et **porte-flexibles** avec longueur et inclinaison réglables.



**Boîtier Ferti 300**

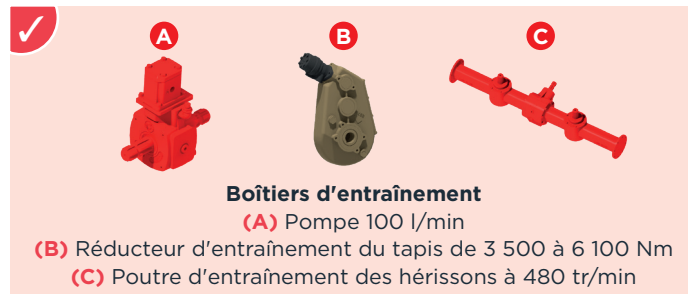

**Boîtiers d'entraînement**

- (A) Pompe 100 l/min
- (B) Réducteur d'entraînement du tapis de 3 500 à 6 100 Nm
- (C) Poutre d'entraînement des hérissons à 480 tr/min

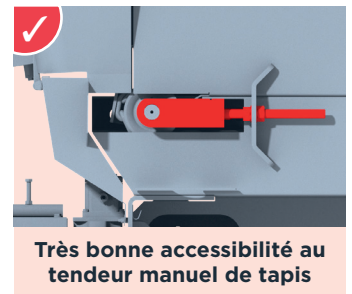

**Très bonne accessibilité au tendeur manuel de tapis**

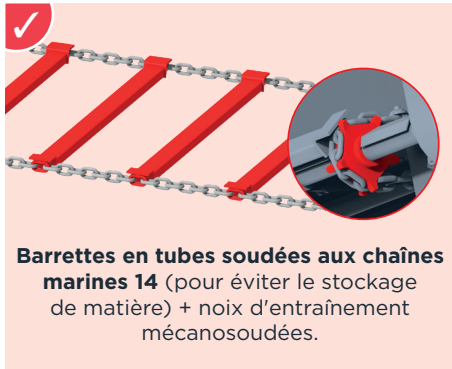

**Barrettes en tubes soudées aux chaînes marines 14** (pour éviter le stockage de matière) + noix d'entraînement mécanosoudées.

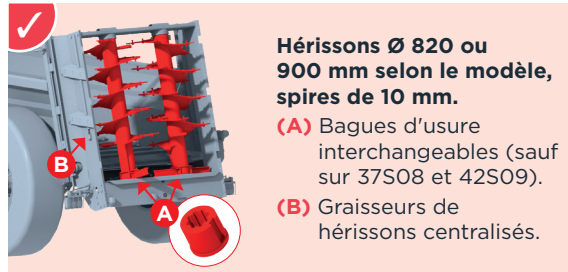

**Hérissons Ø 820 ou 900 mm selon le modèle, spires de 10 mm.**

- (A) Bagues d'usure interchangeables (sauf sur 37S08 et 42S09).
- (B) Graisseurs de hérissons centralisés.

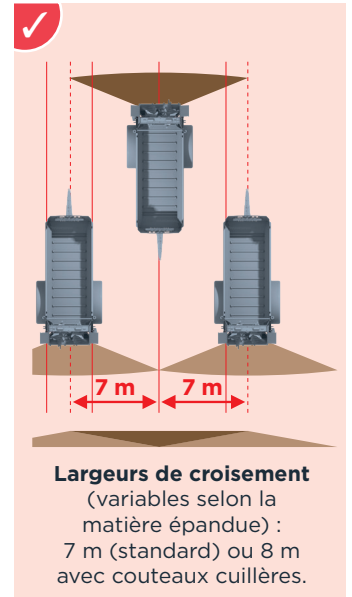

**Largeurs de croisement** (variables selon la matière épandue) : 7 m (standard) ou 8 m avec couteaux cuillères.



**Couteaux cuillères en HARDOX 450**

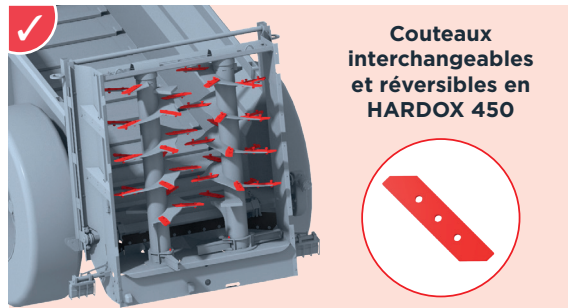

**Couteaux interchangeables et réversibles en HARDOX 450**

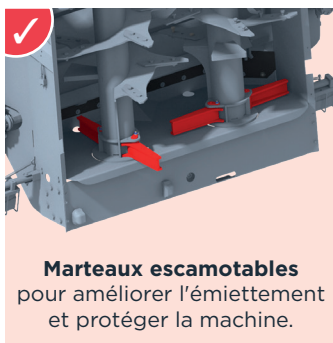

**Marteaux escamotables** pour améliorer l'émiettement et protéger la machine.



**Déflecteurs latéraux galvanisés** (manuels ou hydrauliques) avec arêtes vives pour couper les ficelles.

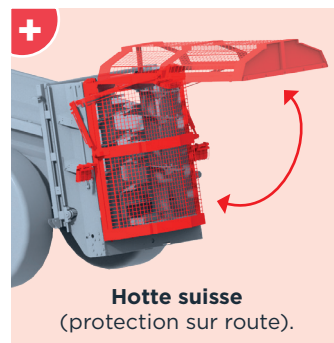

**Hotte suisse** (protection sur route).

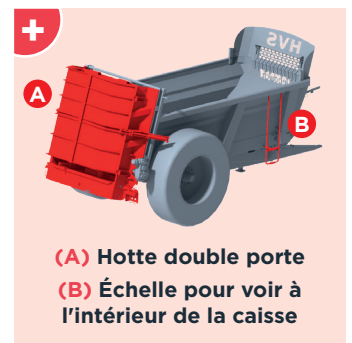

(A) Hotte double porte  
(B) Échelle pour voir à l'intérieur de la caisse



**DPA** : régulation automatique de la vitesse du tapis selon l'ouverture de porte (sauf Ferti 500) et la vitesse d'avancement. Boîtier à positionner dans le tracteur.

- (A) DPA simplifié (boîtier Ferti 500)
- (B) DPA précision (boîtier Ferti 4000)



**Compteur de travail digital**

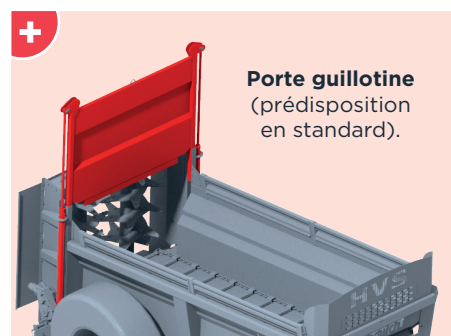

**Porte guillotine** (prédisposition en standard).



**Hotte de compostage** démontable facilement.

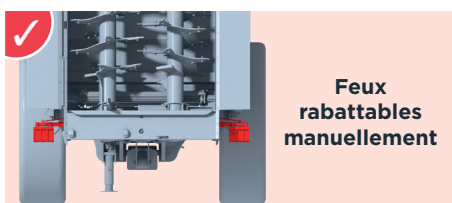

**Feux rabattables manuellement**

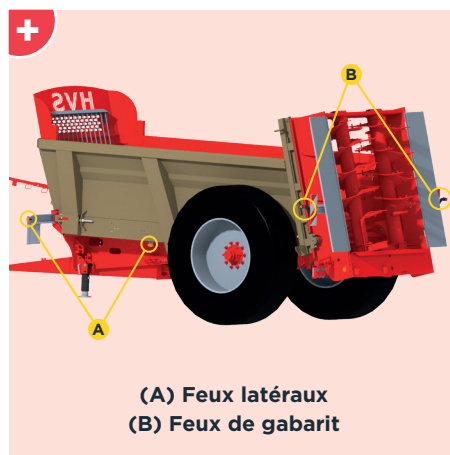

(A) Feux latéraux  
(B) Feux de gabarit



**Panneau strié** réglable en largeur selon les roues pour respecter les homologations routières.



**Rehausses 200 mm en acier**

# ÉPANDEURS HVS

## TOUS LES MODÈLES

# HVS

evolution

- ✓ Simple essieu, de 7,8 à 17,44 m<sup>3</sup>
- ✓ Caisse surbaissée pour une excellente stabilité et adhérence dans les pentes
- ✓ Hérissons Leboulch à vis équilibrés
- ✓ Marteaux escamotables

Les dimensions ci-dessous sont exprimées en mètres (m).

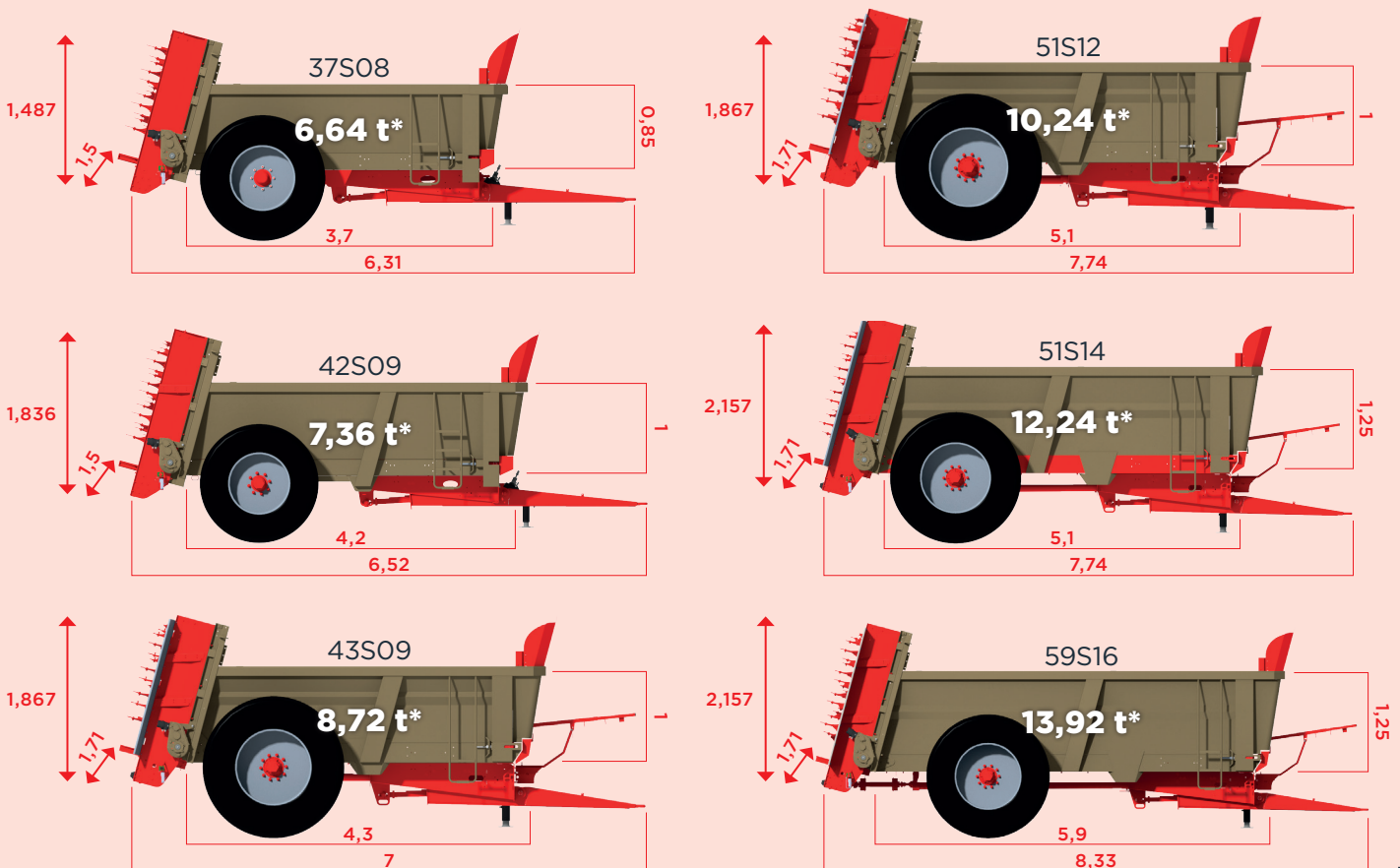

\*Tonnage pour un fumier ayant une densité de 0,8 t/m<sup>3</sup>.

### Comprendre la désignation des modèles :

- les 2 premiers chiffres correspondent à la longueur de la caisse jusqu'à la porte (en dm) ;
    - la lettre indique le nombre d'essieux : S = simple essieu ;
  - les 2 derniers chiffres désignent le volume de fumier (en m<sup>3</sup> sans rehausses).
- Exemple : le modèle 37S08 correspond à un épandeur avec une caisse d'une longueur de 3,7 m jusqu'à la porte, un essieu et un volume d'environ 8 m<sup>3</sup> sans rehausses.

# leboulch

**JLB leboulch**

Route de Guernanville, 27330 La Vieille-Lyre (France)

Tél. : +33 2 32 30 67 47

E-mail : info@leboulch.com

www.leboulch.com